



# REMATCH Wireless Controller

## Quick Start Guide

500-202



For:  
Nintendo Switch  
Nintendo Switch – OLED Model  
Nintendo Switch is a trademark of Nintendo. © 2023 Nintendo

[ENGLISH](#)

[DEUTSCH](#)

[DANSK](#)

[ESPAÑOL](#)

[FRANÇAIS](#)

[FRANÇAIS – CANADA](#)

[ITALIANO](#)

[POLSKI](#)

[PORTUGUÊS](#)

## ENGLISH

NOTICE: Before using the controller, we recommend fully charging it as it will only have an hour or two of battery life out of the box.

### 1. Pairing the Controller

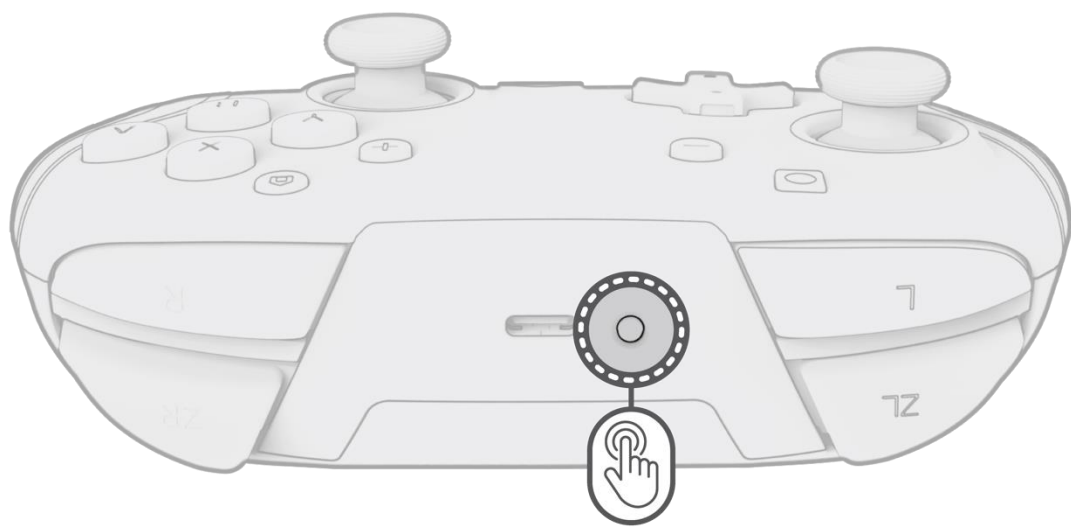

- Turn on your Nintendo Switch™ device and press any button on the controller.
- If your controller does not automatically connect, it will need to be paired with the device.
- Using the Joy-Con™ controllers, navigate to **Controllers > Change Grip/Order**.
- Now, using your controller, press and hold the sync button (at the top of the controller by the charging port) for 3 seconds until it pairs and the player indicator light at the bottom is solid.

**Tip:** To unpair the controller from the Nintendo Switch, hold down the sync button (located at the top of the controller) for at least 1 second.

### 2. Re-connecting the Controller

- If the controller is not connecting with the device, but has already been paired, simply go into **Controllers > Change Grip/Order**.
- When prompted, press L and R on your controller to connect.

**Tip:** You can also press and hold the “Home” button to wake up the controller and Nintendo Switch™ device.

### 3. Charging the Controller

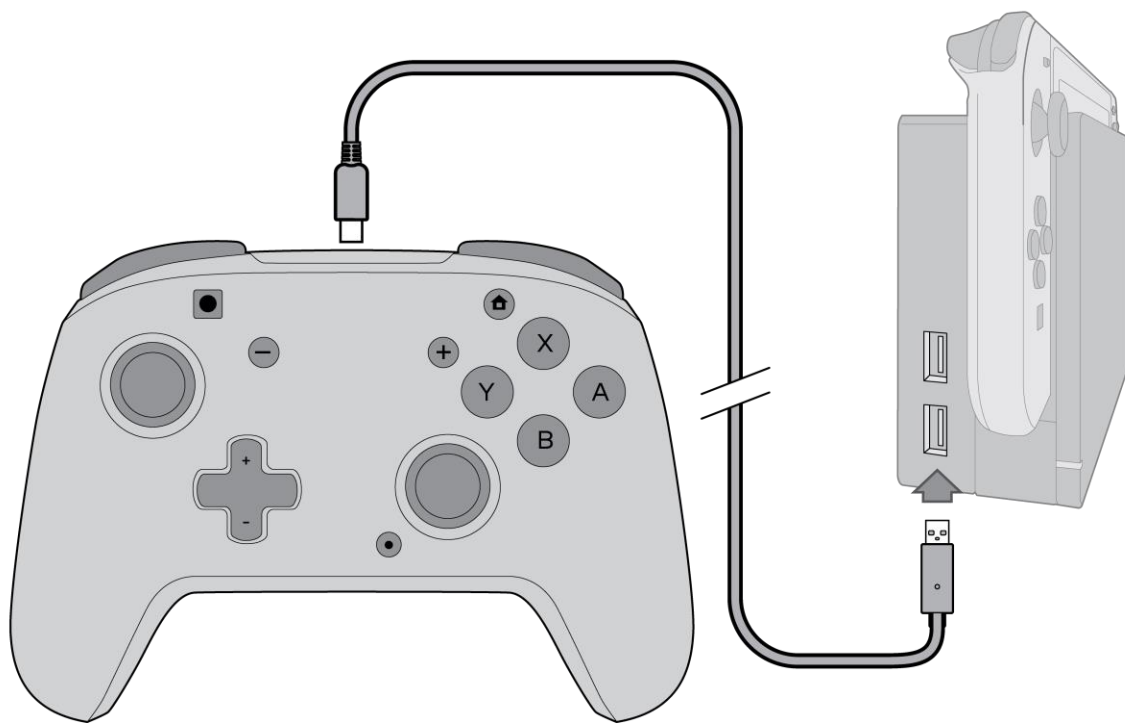

- When the controller is low on battery, the “function” button’s LED will blink RED every 30 seconds.
- Using the included USB-C cable, connect the controller to one of the USB ports on the Nintendo Switch dock.
- While charging, the “function” button’s LED will pulse RED. When the controller is fully charged, the LED will turn WHITE.

**Note:** To prevent the controller battery from completely draining out, please charge the controller every 3 months even it’s not in use.

### 4. Programming the Back Buttons



- To program, hold the “function” button and press the back button you’d like to map a control to.
- Once the “function” button LED is flashing, press any button on the controller to map that button’s function to the back. The LED will blink quickly 3 times, indicating successful programming.
- To clear a mapped function or disable the back buttons completely, hold down the “function” button and double press any back button.

## DEUTSCH

HINWEIS: Bevor du den Controller verwendest, solltest du ihn vollständig aufladen, da die Batterie nur ein oder zwei Stunden hält, wenn du den Controller auspackst.

### 1. Kopplung des Controllers

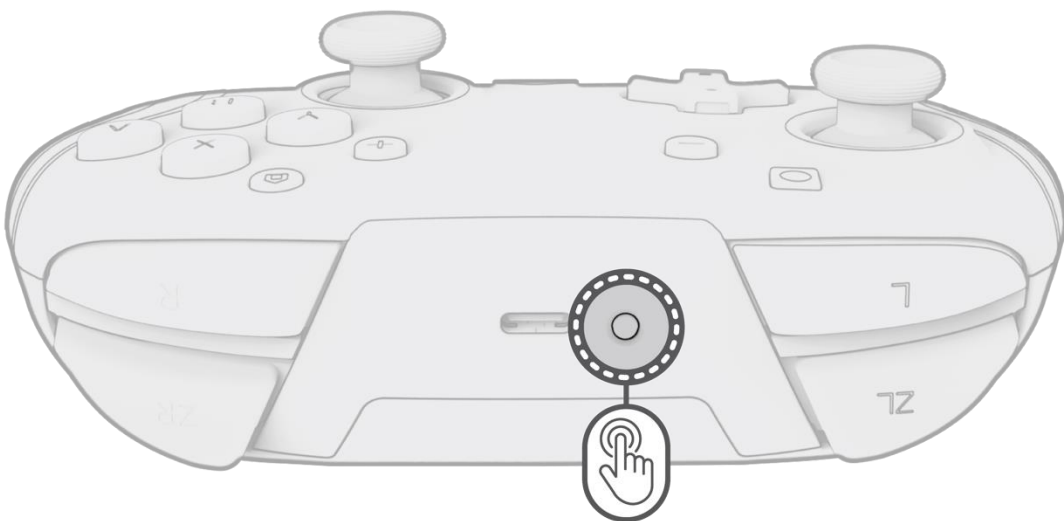

- Schalte dein Nintendo Switch™-Gerät ein und drücke eine beliebige Taste auf dem Controller.
- Wenn sich dein Controller nicht automatisch verbindet, muss er mit dem Gerät gekoppelt werden.
- Navigiere mit den Joy-Con™-Controllern zu **Controllers > Change Grip/Order**.
- Drücke jetzt am Controller die Synchronisierungstaste (oben am Controller neben dem Ladeanschluss) und halte sie 3 Sekunden lang gedrückt, bis die Verbindung hergestellt ist und die Kontrollleuchte an der Unterseite leuchtet.

**Tipp:** Um die Kopplung des Controllers mit der Nintendo Switch zu lösen, halte die Synchronisierungstaste (oben auf dem Controller) mindestens 1 Sekunde lang gedrückt.

### 2. Wiederanschießen des Controllers

- Wenn der Controller nicht mit dem Gerät verbunden ist, aber bereits gekoppelt wurde, gehe einfach auf **Controller > Change Grip/Order**.
- Wenn du dazu aufgefordert wirst, drücke L und R auf deinem Controller, um die Verbindung herzustellen.

**Tipp:** Du kannst auch die "Home"-Taste gedrückt halten, um den Controller und das Nintendo Switch-Gerät aufzuwecken.

### 3. Aufladen des Controllers

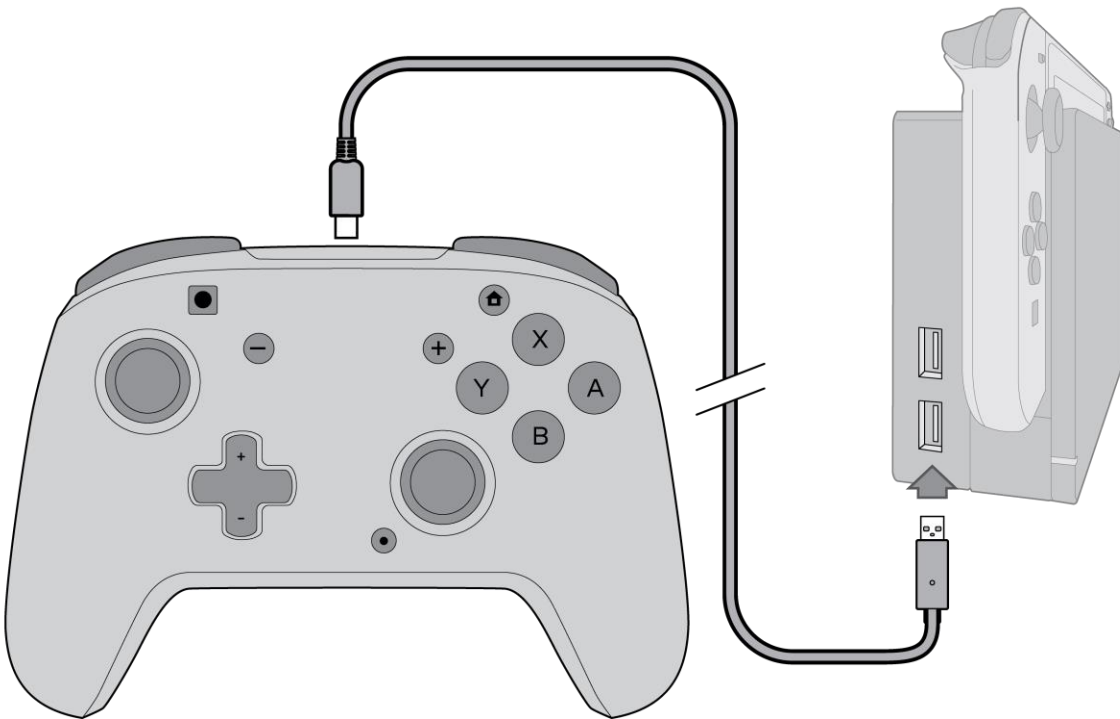

- Wenn der Batteriestand des Controllers niedrig ist, blinkt die LED der Funktionstaste alle 30 Sekunden ROT.
- Verbinde den Controller mit dem mitgelieferten USB-C-Kabel mit einem der USB-Anschlüsse der Dockingstation der Nintendo Switch.
- Während des Ladevorgangs pulsiert die LED der „Funktionstaste“ ROT. Wenn der Controller vollständig aufgeladen ist, leuchtet die LED WEISS.

### 4. Programmieren der hinteren Tasten



- Zum Programmieren hältst du die Funktionstaste gedrückt und drückst die hintere Taste, der du ein Steuerelement zuweisen möchtest.
- Sobald die LED der Funktionstaste blinkt, drückst du eine beliebige Taste auf dem Controller, um die Funktion dieser Taste der Taste auf der Rückseite zuzuordnen. Die LED blinkt 3 Mal schnell und zeigt damit an, dass die Programmierung erfolgreich war.
- Um eine zugewiesene Funktion zu löschen oder die Rücktasten komplett zu deaktivieren, halte die Funktionstaste gedrückt und drücke zweimal eine beliebige Rücktaste.

BEMÆRK: Før du bruger controlleren, anbefaler vi, at du oplader den helt, da den kun har en time eller to af batterilevetid efter udpakning.

### 1. Parring af controller

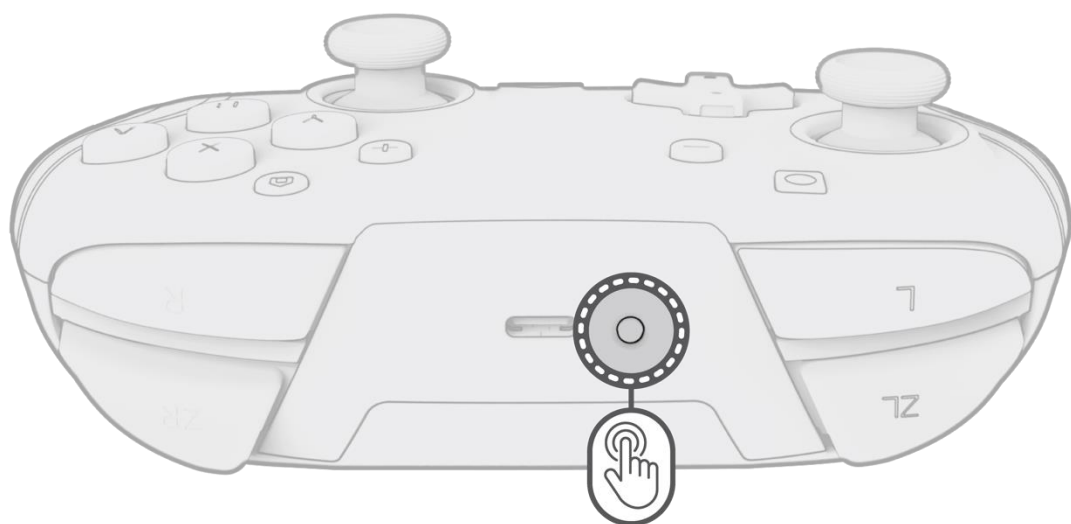

A. Tænd for Nintendo Switch™-enheden, og tryk på en vilkårlig knap på controlleren.

B. Hvis din controller ikke automatisk opretter forbindelse, skal den parres med enheden.

C. Brug Joy-Con™-controllerne til at navigere til "Controllere" > "Skift greb/rækkefølge".

D. Nu skal du ved hjælp af din controller trykke på synkroniseringsknappen (øverst på controlleren ved opladningsporten) i 3 sekunder, indtil den parres, og spiller-indikatorlampen for neden lyser konstant.

**Tip:** Hold synkroniseringsknappen (placeret øverst på controlleren) nede i mindst 1 sekund for at afbryde parringen af controlleren med Nintendo Switch.

### 2. Gentilslutning af controlleren

A. Hvis controlleren ikke opretter forbindelse til enheden, men allerede er blevet parret, skal du blot gå til "Controllere" > "Skift greb/rækkefølge".

B. Når du bliver bedt om det, skal du trykke på L og R på din controller for at oprette forbindelse.

**Tip:** Du kan også trykke på og holde knappen "Hjem" nede for at vække controlleren og Nintendo Switch-enheden.

### 3. Opladning af controlleren

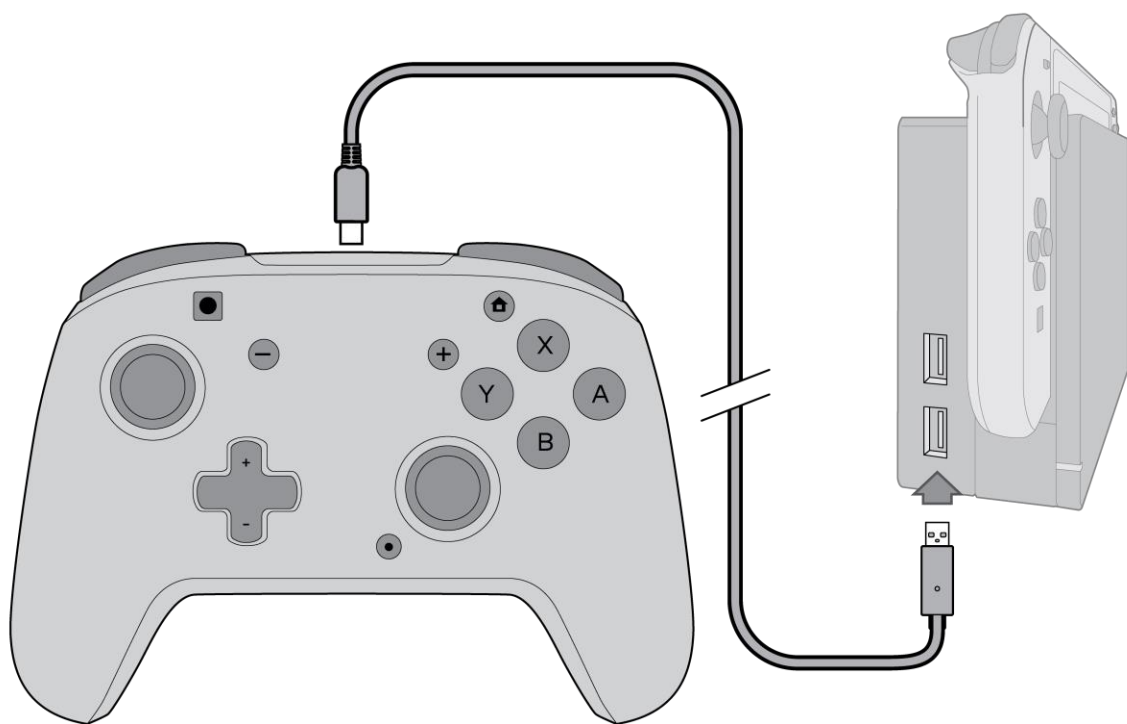

A. Når controlleren er ved at være lav på batteri, blinker funktionsknappens lysdiode RØDT hvert 30. sekund.

B. Brug det medfølgende USB-C-kabel til at tilslutte controlleren til en af USB-portene på Nintendo Switch-ladestationen.

C. Under opladning vil funktionsknappens lysdiode blinke RØDT. Når controlleren er fuldt opladet, vil lysdioden lyse HVIDT.

### 4. Programmering af knapperne bagpå



A. For at programmere skal du holde funktionsknappen nede og trykke på den knap bagpå, du gerne vil tilknytte en kontrol til.

B. Når funktionsknappens lysdiode blinker, skal du trykke på en vilkårlig knap på controlleren for at konfigurere knappens funktion til bagsiden. Lysdioden blinker hurtigt tre gange, hvilket angiver vellykket konfiguration.

C. For at rydde en konfigureret funktion eller deaktivere knapperne bagpå helt skal du holde funktionsknappen nede og dobbelttrykke på en vilkårlig knap bagpå.

ATENCIÓN: Antes de utilizar el controlador, recomendamos cargarlo completamente, ya que solo tendrá una hora o dos de autonomía de la batería.

### 1. Emparejamiento del controlador

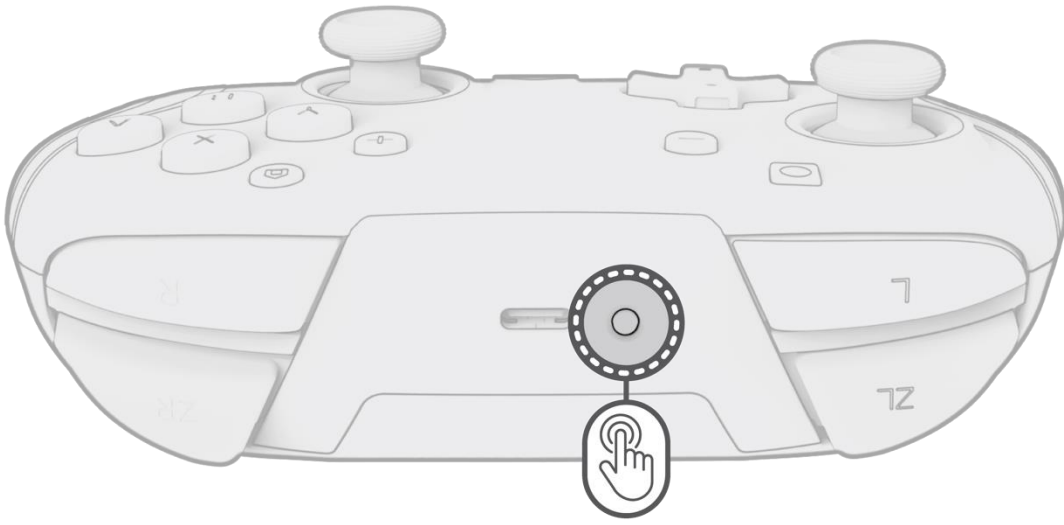

R. Enciende tu dispositivo Nintendo Switch™ y pulsa cualquier botón del controlador.

B. Si tu controlador no se conecta automáticamente, habrá que emparejarlo con el dispositivo.

C. Con los controladores Joy-Con™, ve a **Controllers > Change Grip/Order**.

D. Ahora, con el controlador, mantén pulsado el botón de sincronización (en la parte superior del controlador junto al puerto de carga) durante 3 segundos hasta que se empareje y la luz indicadora del dispositivo en la parte inferior quede fija.

**Consejo:** Para desvincular el controlador de la Nintendo Switch, mantén pulsado el botón de sincronización (situado en la parte superior del controlador) durante al menos 1 segundo.

### 2. Reconexión del controlador

R. Si el controlador no se conecta con el dispositivo, pero ya se ha emparejado, solo tienes que ir a **Controllers > Change Grip/Order**.

B. Cuando se te solicite, pulsa L y R en tu controlador para conectar.

**Consejo:** También puedes mantener pulsado el botón “Inicio” para activar el controlador y el dispositivo Nintendo Switch.

### 3. Carga del controlador

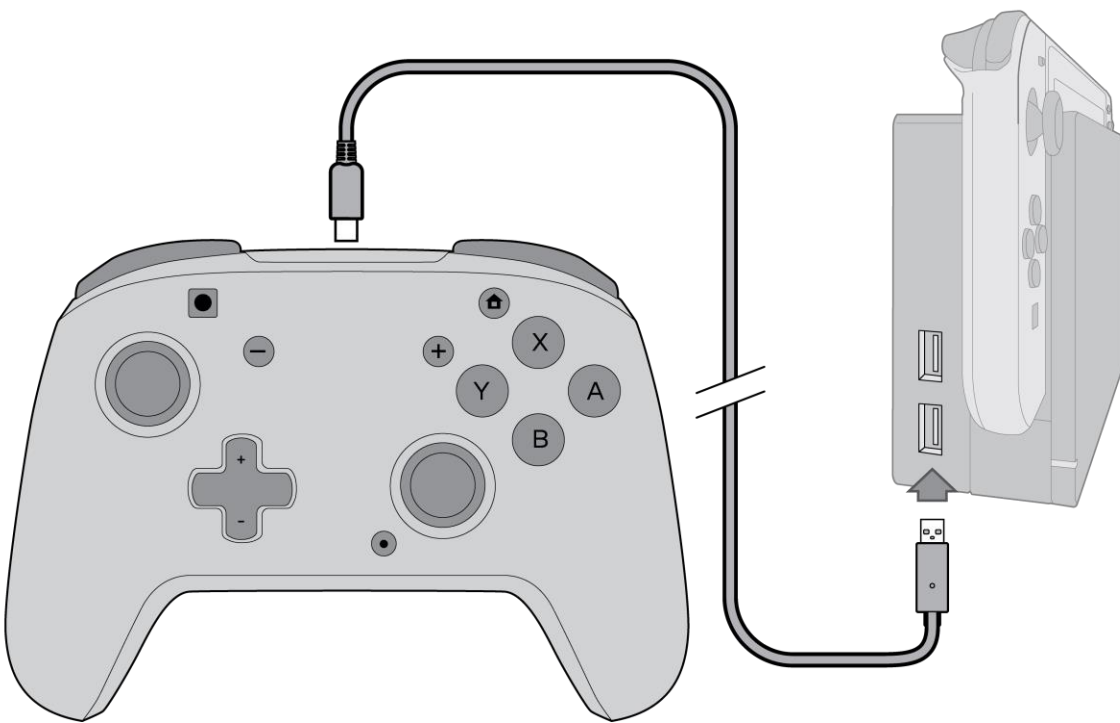

R. Cuando el controlador tenga poca batería, la luz LED del botón de “función” parpadeará en ROJO cada 30 segundos.

B. Con el cable USB-C que se incluye, conecta el controlador a uno de los puertos USB de la base de Nintendo Switch.

C. Durante la carga, la luz LED del botón de “función” parpadeará en ROJO. Cuando el controlador esté completamente cargado, la luz LED cambiará a BLANCO.

### 4. Programación de los botones traseros



R. Para programar, mantén pulsado el botón de “función” y pulsa el botón posterior al que deseas asignar un control.

B. Una vez que la luz LED del botón de “función” parpadee, pulsa cualquier botón del controlador para asignar la función de ese botón al botón posterior. La luz LED parpadeará rápidamente 3 veces, lo que indica que la programación se ha realizado correctamente.

C. Para borrar una función asignada o desactivar completamente los botones traseros, mantén pulsado el botón de “función” y pulsa dos veces cualquier botón trasero.

## FRANÇAIS

AVIS : Avant d'utiliser la manette, nous vous recommandons de la charger entièrement, car autrement, elle aura une autonomie d'une ou deux heures seulement.

### 1. Synchroniser la manette

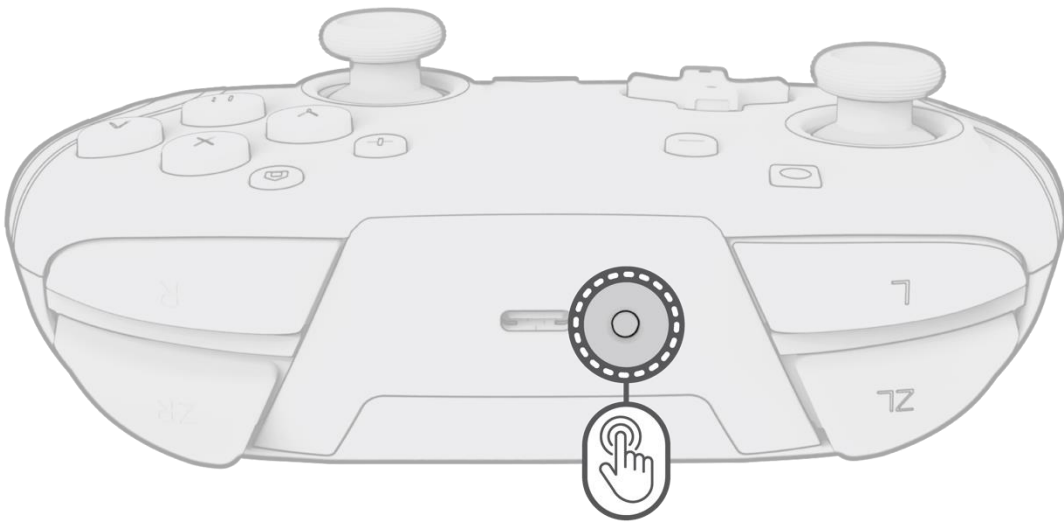

A. Allumez votre console Nintendo Switch™ et appuyez sur n'importe quel bouton de la manette.

B. Si votre manette ne se connecte pas automatiquement, vous devrez la synchroniser avec la console.

C. À l'aide des manettes Joy-Con™, accédez à Manettes > Modifier la prise/l'ordre.

D. À présent, en utilisant votre manette, maintenez le bouton de synchronisation (sur la partie supérieure de la manette près du port de charge) enfoncé pendant 3 secondes jusqu'à ce que la synchronisation soit effective et que le voyant lumineux du joueur en bas soit continu (non clignotant).

**Conseil :** Pour supprimer la synchronisation de la manette avec la Nintendo Switch, maintenez le bouton de synchronisation (situé sur la partie supérieure de la manette) enfoncé pendant au moins 1 seconde.

### 2. Reconnexion de la manette

A. Si la manette ne se connecte pas à la console, mais qu'elle a déjà été synchronisée, il vous suffit d'aller dans Manettes > Modifier la prise/l'ordre.

B. Lorsque vous y êtes invité, appuyez sur L et R sur votre manette pour vous connecter.

**Conseil :** Vous pouvez également appuyer sur le bouton « Accueil » et le maintenir enfoncé pour activer la manette et la Nintendo Switch.

### 3. Chargement de la manette

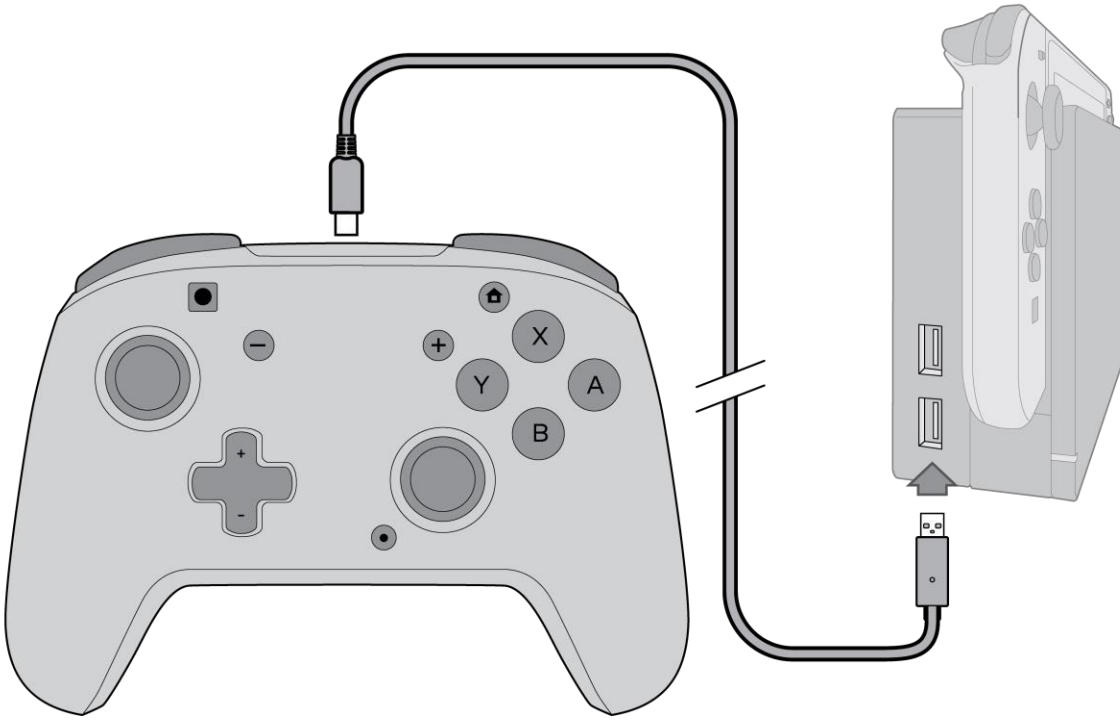

A. Lorsque la batterie de la manette est faible, le voyant du bouton « fonction » clignote en ROUGE toutes les 30 secondes.

B. À l'aide du câble USB-C inclus, connectez la manette à l'un des ports USB de la station Nintendo Switch.

C. Pendant la charge, la LED du bouton « fonction » clignote en ROUGE. Lorsque la manette est complètement chargée, la LED devient BLANCHE.

### 4. Programmation des boutons arrière



A. Pour programmer une fonction, maintenez le bouton « fonction » enfoncé et appuyez sur le bouton arrière auquel vous souhaitez mapper une commande.

B. Une fois que la LED du bouton « fonction » clignote, appuyez sur n'importe quel bouton de la manette pour mapper la fonction de ce bouton à l'arrière. La LED clignote rapidement 3 fois, indiquant une programmation réussie.

C. Pour effacer une fonction mappée ou désactiver complètement les boutons arrière, maintenez le bouton « fonction » enfoncé et appuyez deux fois sur l'un des boutons arrière.

## FRANÇAIS – CANADA

AVIS : Avant d'utiliser la manette, nous vous recommandons de la charger complètement, car elle n'aura qu'une heure ou deux d'autonomie à la sortie de la boîte.

### 1. Appairage de la manette

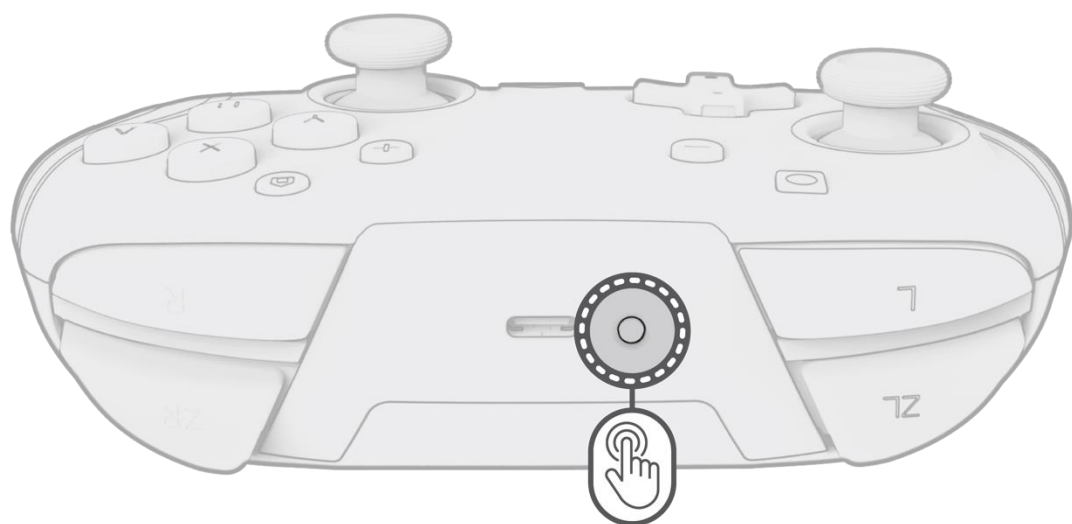

A. Allumez votre console Nintendo Switch™ et appuyez sur n'importe quel bouton de la manette.

B. Si votre manette ne se connecte pas automatiquement, elle devra être appariée à la console.

C. En utilisant les manettes Joy-Con™, naviguez jusqu'à Manettes > Changer le style/l'ordre.

D. Utilisez maintenant votre manette, appuyez sur le bouton de synchronisation (en haut de la manette, près du port de charge) et maintenez-le enfoncé pendant 3 secondes jusqu'à ce qu'elle s'apparie et que le témoin lumineux du joueur, en bas, soit fixe.

**Conseil :** Pour désappairer la manette de la Nintendo Switch, maintenez enfoncé le bouton de synchronisation (situé en haut de la manette) pendant au moins 1 seconde.

### 2. Reconnecter la manette

A. Si la manette ne se connecte pas à la console, mais qu'elle a déjà été appariée, il vous suffit d'aller dans Manettes > Changer le style/l'ordre.

B. Lorsque vous y êtes invité, appuyez sur les touches L et R de votre manette pour vous connecter.

**Conseil :** Vous pouvez également appuyer sur le bouton « Home » et le maintenir enfoncé pour réveiller la manette et la console Nintendo Switch.

### 3. Changer de manette

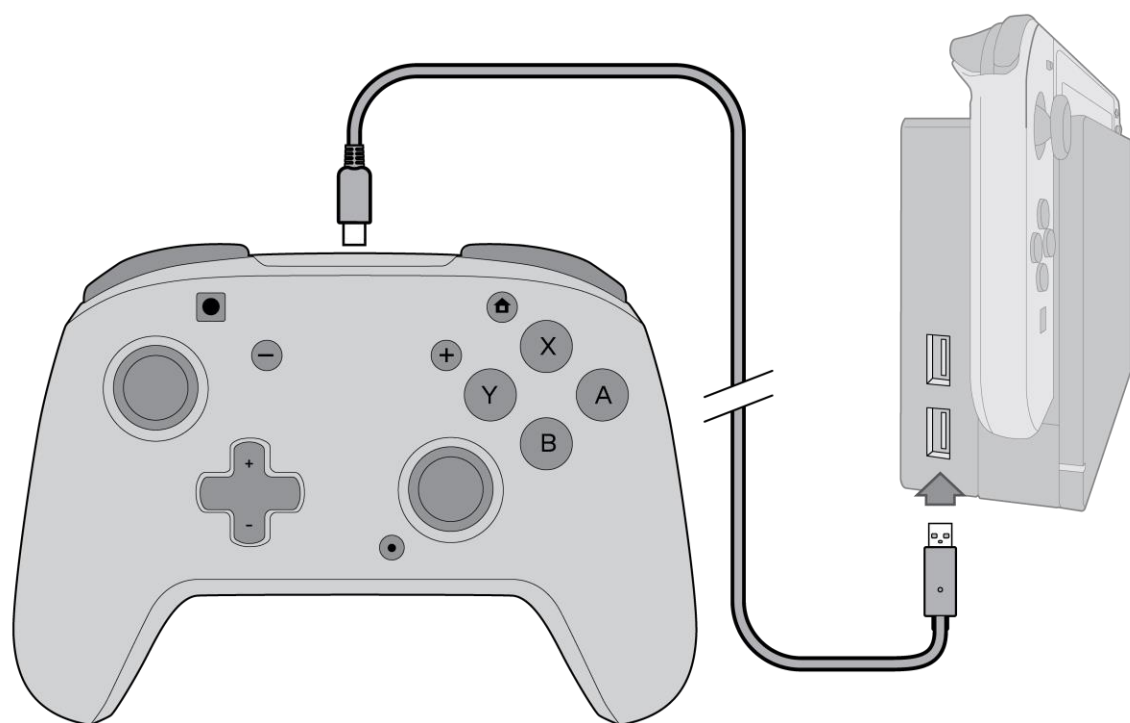

A. Lorsque la manette a peu de batterie, le voyant du bouton « Fonction » clignote en ROUGE toutes les 30 secondes.

B. À l'aide du câble USB-C fourni, connectez la manette à l'un des ports USB de la station d'accueil Nintendo Switch.

C. Pendant la charge, le voyant du bouton « Fonction » clignote en ROUGE. Lorsque la manette est entièrement chargée, le voyant devient BLANC.

### 4. Programmer les boutons arrière



A. Pour programmer, maintenez le bouton « Fonction » enfoncé et appuyez sur le bouton arrière auquel vous souhaitez associer une commande.

B. Une fois que le voyant du bouton « Fonction » clignote, appuyez sur n'importe quel bouton de la manette pour affecter la fonction de ce bouton au bouton arrière. Le voyant clignotera rapidement 3 fois, indiquant que la programmation a été effectuée avec succès.

C. Pour effacer une fonction programmée ou désactiver complètement les boutons arrière, maintenez le bouton « Fonction » enfoncé et appuyez deux fois sur n'importe quel bouton arrière.

## ITALIANO

AVVISO: prima di utilizzare il controller, consigliamo di caricarlo completamente, in quanto la batteria nella confezione avrà un'autonomia solamente di una o due ore.

### 1. Abbinamento del controller

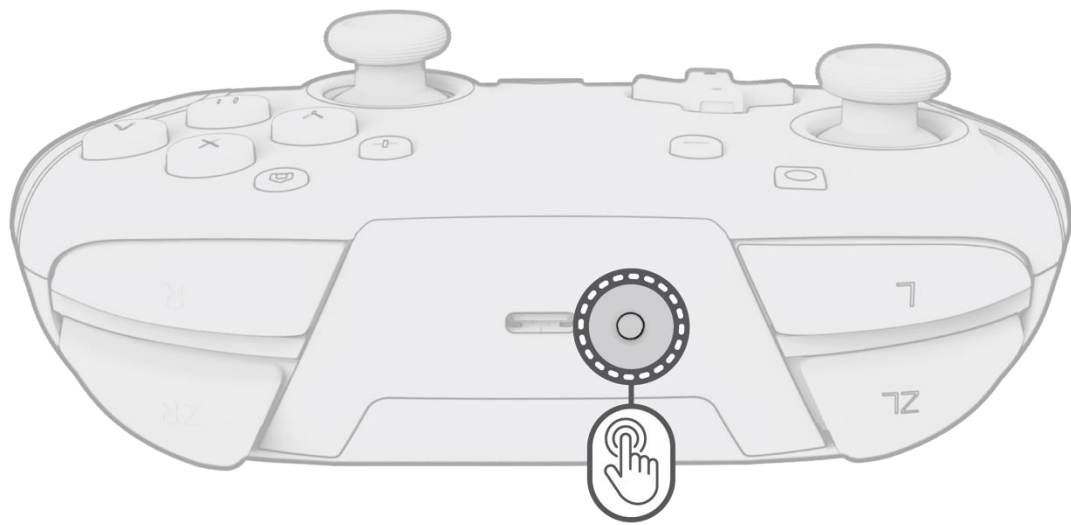

R. Accendere il dispositivo Nintendo Switch™ e premere un pulsante qualsiasi sul controller.

B. Se il controller non si connette automaticamente, dovrà essere abbinato al dispositivo.

C. Utilizzando i controller Joy-Con™, andare a Controllers (Controller) > Change Grip/Order (Cambia impugnatura/ordine).

D. Ora, utilizzando il controller, premere e tenere premuto il pulsante di sincronizzazione (nella parte superiore del controller presso la porta di ricarica) per 3 secondi, fino a quando non si abbinava e la spia del lettore nella parte inferiore è accesa con luce fissa.

**Suggerimento:** per scollegare il controller dal Nintendo Switch, tenere premuto il pulsante di sincronizzazione (situato nella parte superiore del controller) per almeno 1 secondo.

### 2. Riconnesione del controller

R. Se il controller non si connette al dispositivo, ma è già stato abbinato, è sufficiente andare a Controllers (Controller) > Change Grip/Order (Cambia impugnatura/ordine).

B. Quando richiesto, premere L e R sul controller per connettersi.

**Suggerimento:** È anche possibile tenere premuto il pulsante "Home" per riattivare il controller e il dispositivo Nintendo Switch.

### 3. Caricamento del controller

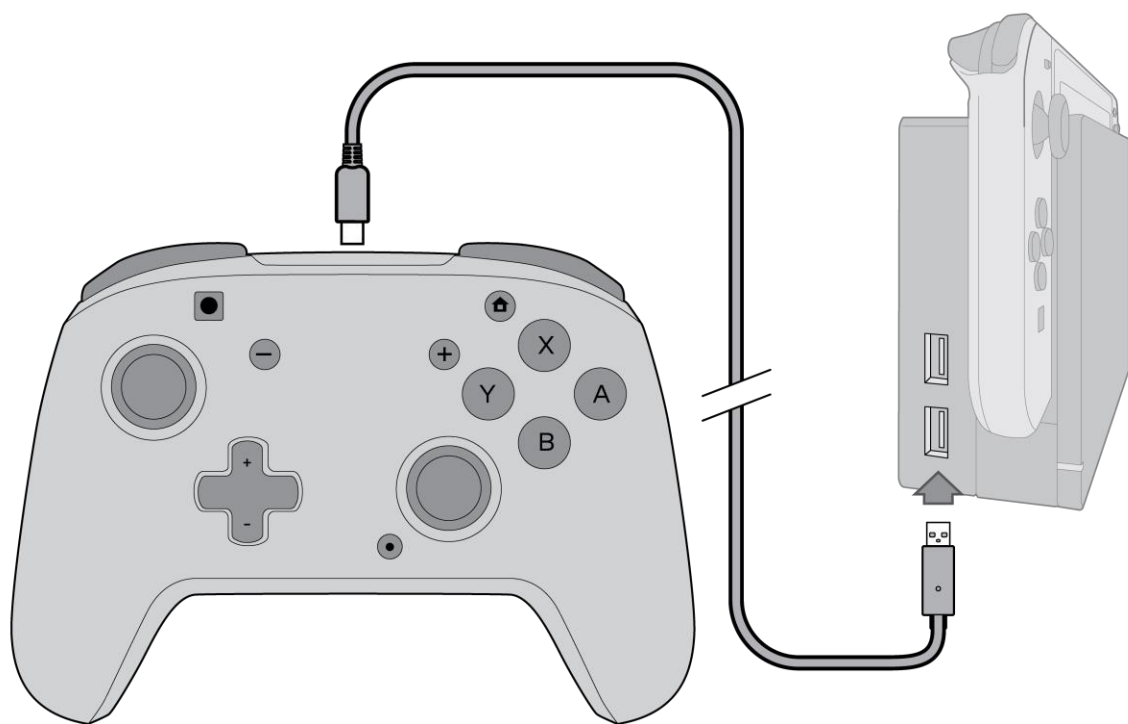

R. Quando la batteria del controller è quasi scarica, il LED del pulsante "function" (funzione) lampeggia in ROSSO ogni 30 secondi.

B. Utilizzando il cavo USB-C in dotazione, collegare il controller a una delle porte USB sul dock Nintendo Switch.

C. Durante la ricarica, il LED del pulsante "function" (funzione) lampeggia in ROSSO. Quando il controller è completamente carico, il LED diventa BIANCO.

### 4. Programmazione dei pulsanti posteriori



R. Per programmare, tenere premuto il pulsante "function" (funzione) e premere il pulsante posteriore a cui si desidera mappare un comando.

B. Quando il LED del pulsante "function" (funzione) lampeggia, premere un pulsante qualsiasi sul controller per mappare la funzione di quel pulsante sul retro. Il LED lampeggerà rapidamente 3 volte, indicando la corretta programmazione.

C. Per cancellare una funzione mappata o disabilitare completamente i pulsanti posteriori, tenere premuto il pulsante "function" (funzione) e premere due volte un pulsante posteriore qualsiasi.



UWAGA: Przed użyciem kontrolera zalecamy jego pełne naładowanie, ponieważ po wyjęciu z pudełka akumulator wystarczy tylko na godzinę lub dwie.

### 1. Parowanie kontrolera

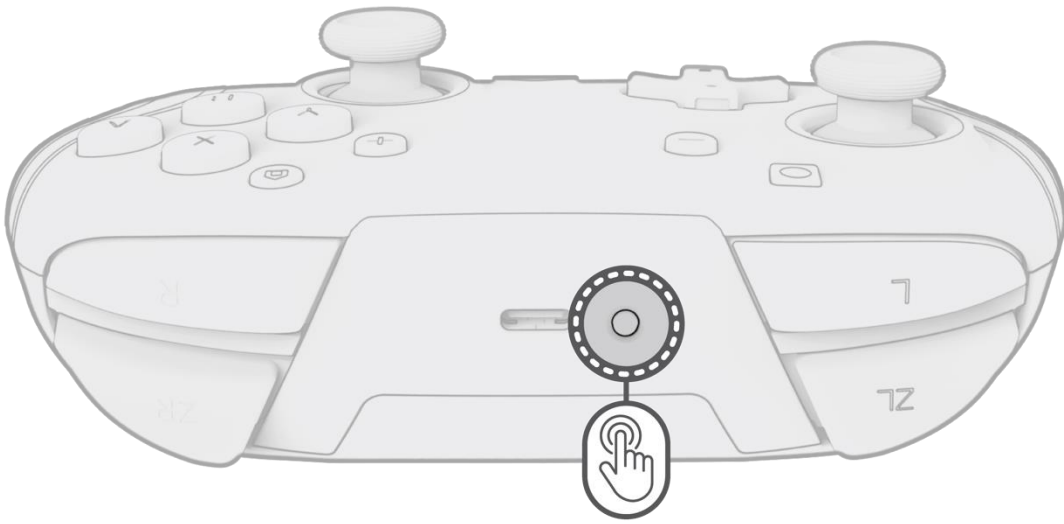

A. Włączyć konsolę Nintendo Switch™ i nacisnąć dowolny przycisk na kontrolerze.

B. Jeśli kontroler nie połączy się automatycznie, należy go sparować z konsolą.

C. Używając kontrolerów Joy-Con™, wybrać kolejno Kontrolery (Controllers) > Zmień uchwyt/kolejność (Change Grip/Order).

D. Teraz, używając kontrolera, naciśnij i przytrzymaj przycisk synchronizacji (u góry kontrolera obok portu ładowania) przez 3 sekundy, aż się sparuje, a kontrolka gracza u dołu będzie świecić światłem ciągłym.

**Wskazówka:** Aby odłączyć kontroler od Nintendo Switch, przytrzymaj przycisk synchronizacji (znajdujący się w górnej części kontrolera) przez co najmniej 1 sekundę.

### 2. Ponowne łączenie kontrolera

A. Jeśli kontroler nie łączy się z urządzeniem, ale został już sparowany, wybierz kolejno Kontrolery (Controllers) > Zmień uchwyt/kolejność (Change Grip/Order).

B. Po wyświetleniu monitu naciśnij L i R na kontrolerze, aby nawiązać połączenie.

**Wskazówka:** Można również nacisnąć i przytrzymać przycisk „Ekran główny” („Home”), aby wybudzić kontroler i urządzenie Nintendo Switch.

### 3. Ładowanie kontrolera

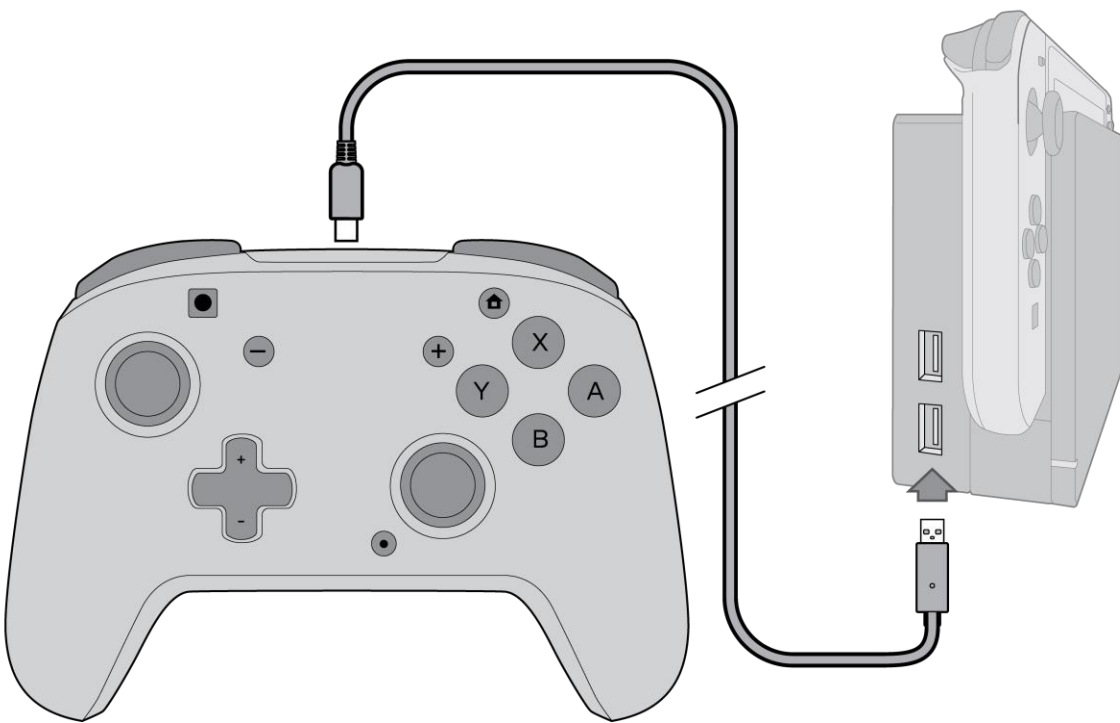

A. Gdy poziom naładowania akumulatora jest niski, dioda LED przycisku funkcyjnego będzie migać na CZERWONO co 30 sekund.

B. Za pomocą dołączonego kabla USB-C podłączyć kontroler do jednego z portów USB w stacji dokującej Nintendo Switch.

C. Podczas ładowania dioda LED przycisku funkcyjnego zacznie migać na CZERWONO. Po całkowitym naładowaniu sterownika dioda LED zmieni kolor na BIAŁY.

### 4. Programowanie tylnych przycisków



A. Aby je zaprogramować, należy przytrzymać przycisk „funkcji” i nacisnąć tylny przycisk, do którego ma być przydzielona funkcja.

B. Gdy dioda LED przycisku „funkcji” zacznie migać, należy nacisnąć dowolny przycisk na kontrolerze, aby przydzielić funkcję tego przycisku tylnemu przyciskowi. Dioda LED mignie szybko 3 razy, sygnalizując pomyślne zaprogramowanie.

C. Aby wyczyścić mapowaną funkcję lub całkowicie wyłączyć tylne przyciski, należy przytrzymać przycisk „funkcji” i dwukrotnie nacisnąć dowolny tylny przycisk.

## PORTUGUÊS

**AVISO:** Antes de utilizar o controlador, recomendamos que o carregue totalmente, uma vez que só terá uma hora ou duas de duração da bateria quando estiver pronto a utilizar.

### 1. Emparelhamento do controlador

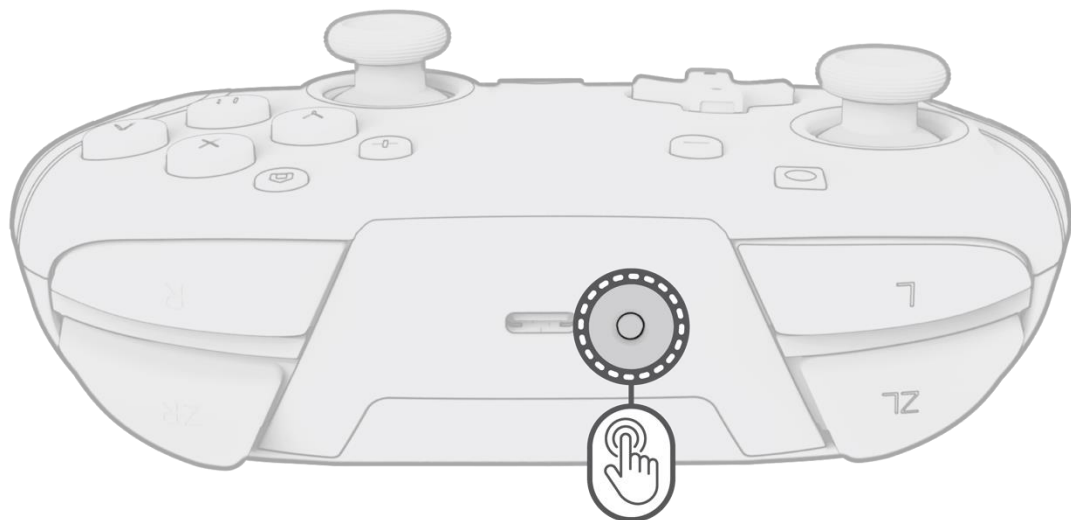

R. Ligue o seu dispositivo Nintendo Switch™ e prima qualquer botão no controlador.

B. Se o seu controlador não se ligar automaticamente, terá de ser emparelhado com o dispositivo.

C. Utilizando os controladores Joy-Con™, navegue até Controladores > Alterar pega/ordem.

D. Agora, utilizando o seu controlador, prima e mantenha premido o botão de sincronização (na parte superior do controlador pela porta de carregamento) durante 3 segundos até que este se associe e a luz indicadora do leitor na parte inferior fique fixa.

**Dica:** Para desemparelhar o controlador do interruptor Nintendo, mantenha premido o botão de sincronização (localizado na parte superior do controlador) durante pelo menos 1 segundo.

### 2. Voltar a ligar o controlador

R. Se o controlador não estiver a ligar-se ao dispositivo, mas já tiver sido emparelhado, basta aceder a Controladores > Alterar pega/ordem.

B. Quando solicitado, prima L e R no controlador para ligar.

**Dica:** Também pode premir e manter premido o botão “Home” para ativar o controlador e o dispositivo Nintendo Switch.

### 3. Carregar o controlador

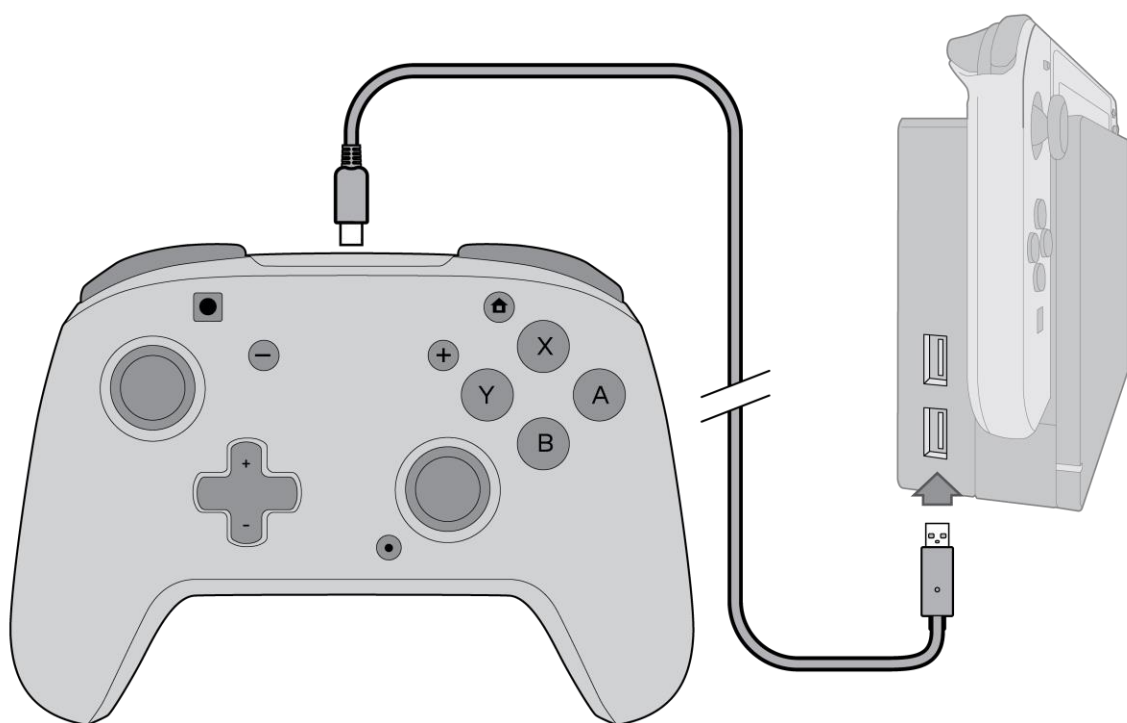

R. Quando o controlador está com pouca bateria, o LED do botão “função” pisca a VERMELHO a cada 30 segundos.

B. Utilizando o cabo USB-C incluído, ligue o controlador a uma das portas USB na estação de ancoragem do Nintendo Switch.

C. Durante o carregamento, o LED do botão “função” pisca a VERMELHO. Quando o controlador estiver totalmente carregado, o LED ficará BRANCO.

### 4. Programar os botões traseiros



R. Para programar, mantenha premido o botão “função” e prima o botão traseiro para onde pretende mapear um controlo.

B. Quando o LED do botão “função” estiver a piscar, prima qualquer botão no controlador para mapear a função desse botão para trás. O LED pisca rapidamente 3 vezes, indicando uma programação bem-sucedida.

C. Para limpar uma função mapeada ou desativar completamente os botões traseiros, mantenha premido o botão “função” e prima duas vezes qualquer botão traseiro.